

USER MANUAL

(SAFETY NET)



IN CASE OF MISSING OR BROKEN PARTS, PLEASE CONTACT PLACE OF PURCHASE FOR ASSISTANCE.

Warning: We are not liable for any injuries that may occur when using the safety net.

Cap

ASSEMBLY INSTRUCTION FOR SAFETY NET:

1. PARTS LIST:

Reference number	Description	Unit	3 legs	4 legs	6 legs
			6/8'/10'	10/12/13/14'	15'
1	Pole A	Pcs.	6	8	12
2	Pole B	Pcs.	6	8	12
3	Spacers-A	Pcs.	6	8	12
4	Spacers-B	Pcs.	6	8	12
5	Curved Washers	Pcs.	12	16	24
6	Screws-A	Pcs.	6	8	12
7	Screws-B	Pcs.	6	8	12
8	Nuts	Pcs.	12	16	24
9	Cap	Pcs.	6	8	12
10	Safety Net	Pcs.	1	1	1

2. DIAGRAM FOR PARTS:

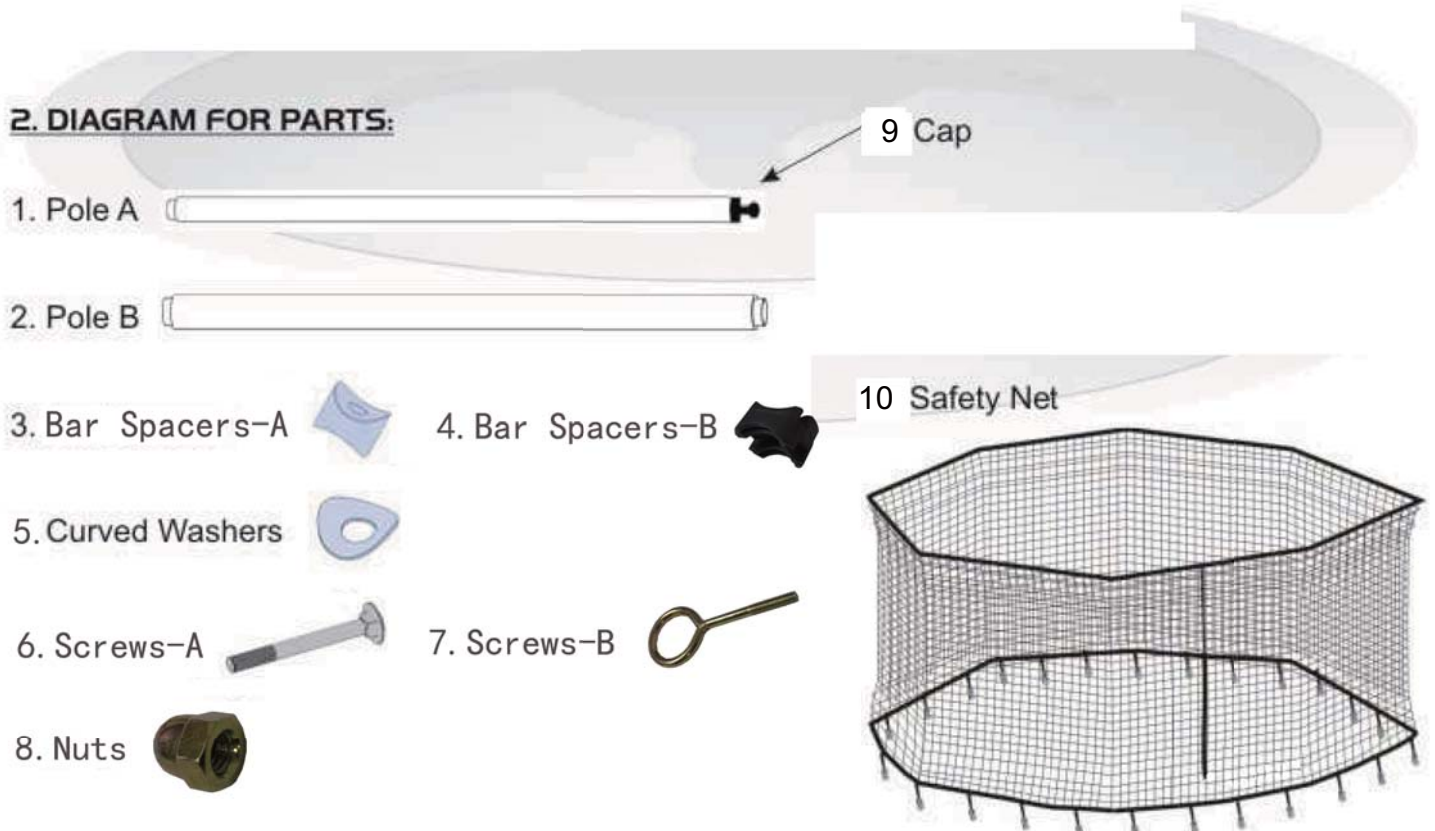

WARNING: READ AND FOLLOW THIS INSTRUCTION, PRIOR TO ASSEMBLE AND USE OF THIS EQUIPMENT.

3. ASSEMBLY INSTRUCTIONS:

STEP 1:

Connect 2 sections of upper poles together as shown in figure 1.



FIGURE 1

STEP 2:

Repeat step 1 Until all the poles are set up.

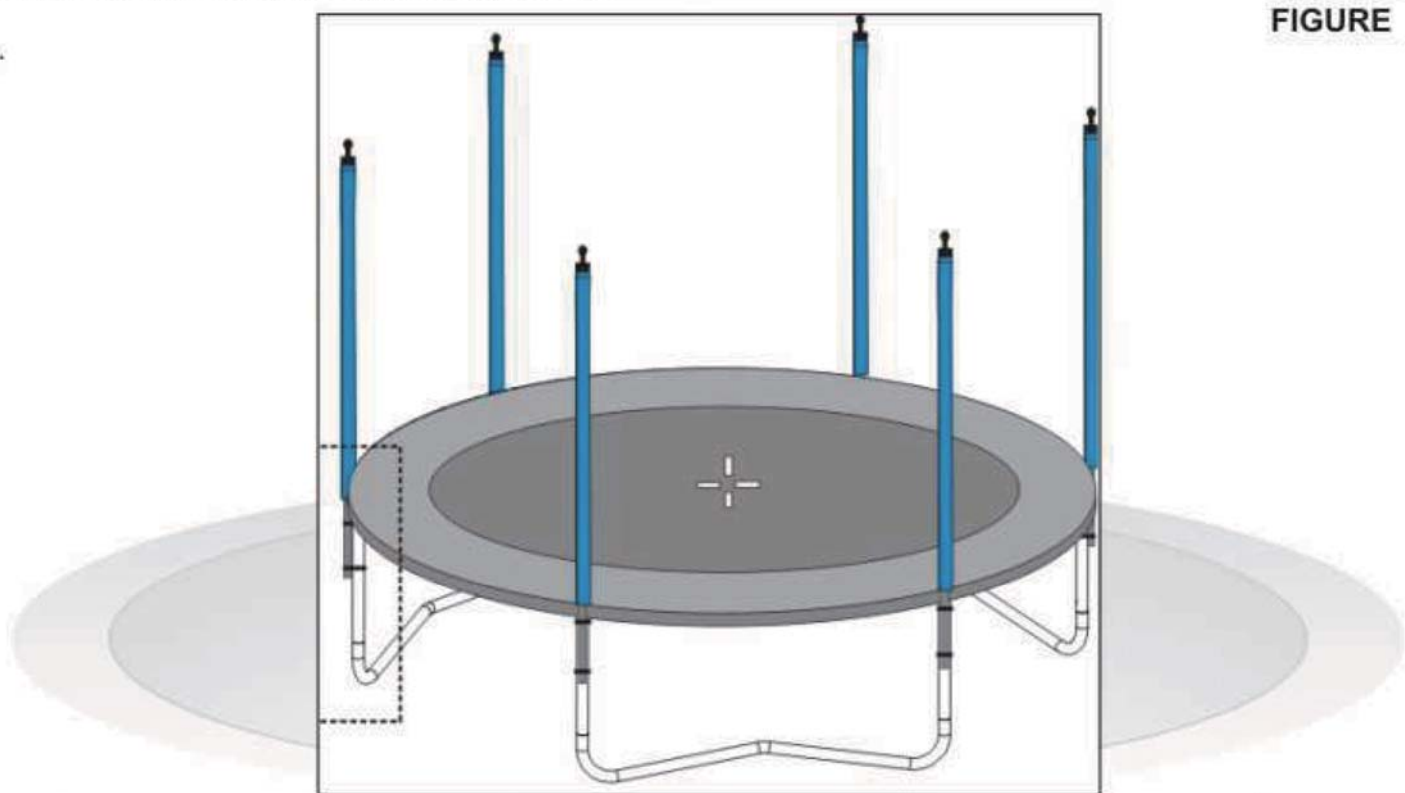

FIGURE

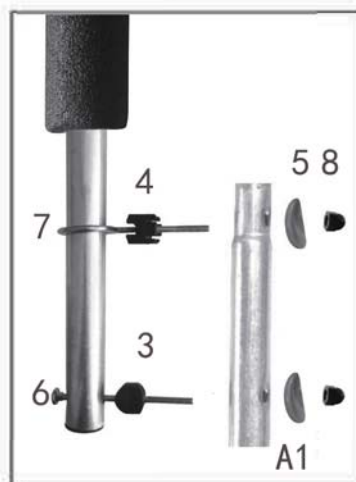

A1:
Mount the upper poles onto the vertical leg extension using parts of spacer, washer, screw, and nut.



A2:
Firm the bolt using the wrench.

STEP 3:

Spread safety net (#9) out on the trampoline mat. Locate the panel with the doorway and align the net as to where you would like to get in and out of the trampoline. The edge with the pre-sewn hanging loop on the upper part of the net will be hooked at the top of the pole. Customers should do it by themselves. (See B)

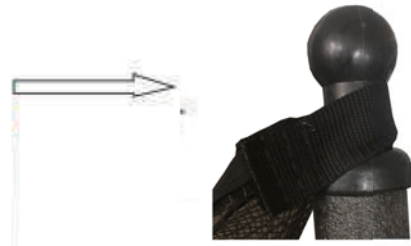

Ensure that the entrance aligns with one of the legs.

STEP 4



Pulling the safety net off, and hanging the hook to the V-ring as shown A and B.

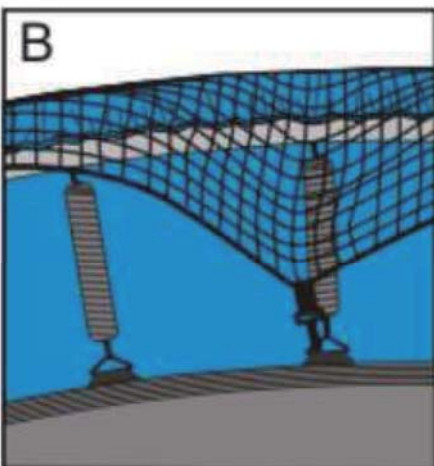
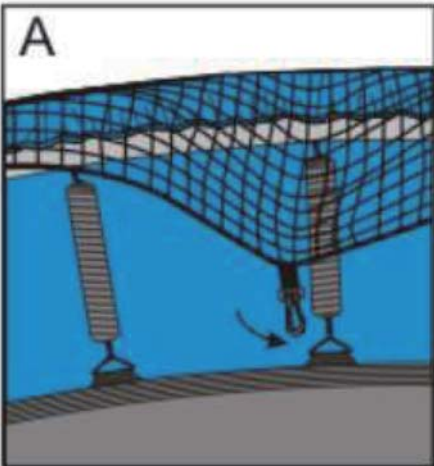

Pulling the safety net off, and hanging the hook to the V-ring as shown A and B.

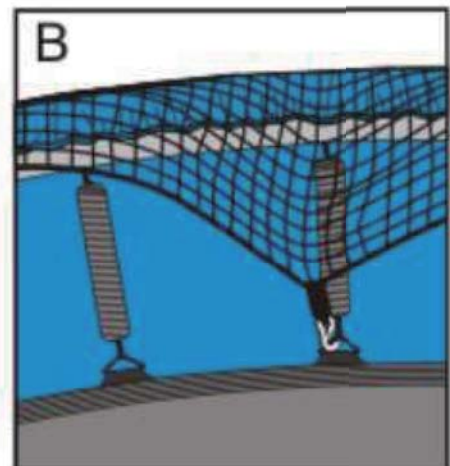
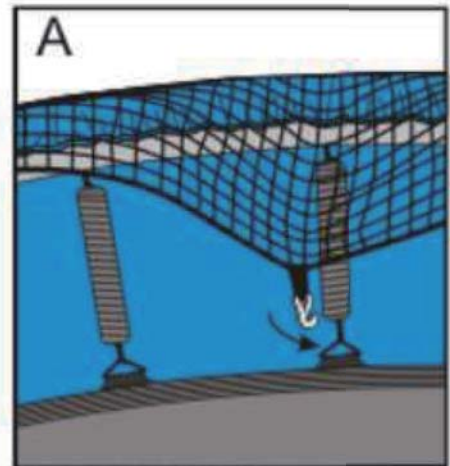

STEP 5:
Hook the V-rings in order as **figure 6**

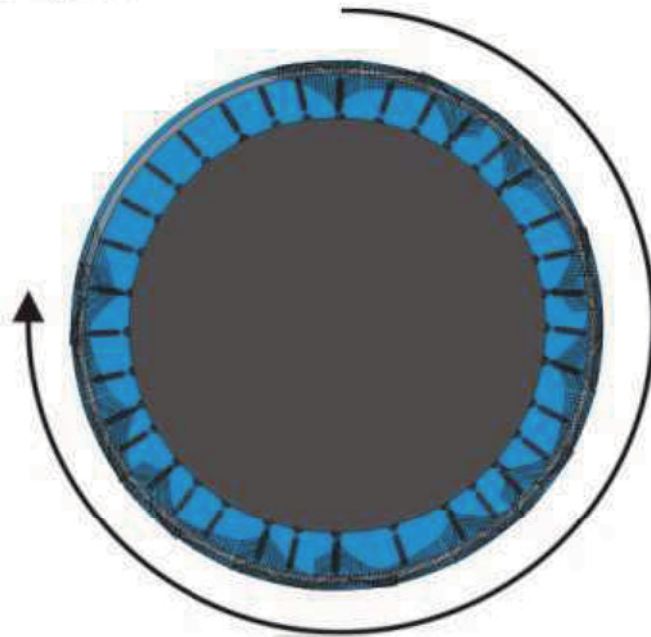

FIGURE 6

STEP 6:
After you set up the net as shown in **figure 7**, you need force to pull down the net. (You might need the help of another adult). If this job is done correctly the net will be tightly fixed around the trampoline



FIGURE 7

! **IMPORTANT WARNING!!**
Re-check one more time all hooks making sure that they are fixed straight and correctly and double check if all screws and bolts are tightly fastened so the safety net is stretched tight. The safety net will not function properly if it is not if it is not pulled tight enough. Then finish assembly.

**Viktig varning!**

Dubbelkolla alla krokar och se till att de är raka och korrekt monterade. Dubbelkolla så att alla skruvar och bultar sitter ordentligt och att säkerhetsnätet sitter åtdraget. Säkerhetsnätet skyddar inte om det inte är ordentligt åtdraget. Därefter kan du avsluta monteringen.

**Viktig advarsel!**

Dobbelsjekk alle kroker og sørg for at de rette og korrekt montert. Dobbelsjekk alle skruer og bolter, og sørg for at de sitter skikkelig, og at sikkerhetsnettets sitter stramt. Sikkerhetsnettets gir ingen beskyttelse, hvis det ikke er sitter stramt nok.

**VIGTIG ADVARSEL!!**

Dobbelttjek at alle fjedrene sidder korrekt med krogene lige i hullerne. Dobbelttjek at samtlige skruer er strammet til, så sikkerhedsnettets ikke sidder løst. Der er sikkerhedsrisiko ved at bruge sikkerhedsnettets uden at det er strammet helt til.

**TÄRKEÄÄ HUOMIOITAVAA!!**

Tarkista ennen käyttöä, että jokainen jousi ja kiinnike on kiinnitetty oikein ja huolellisesti. Tarkista kaikkien ruuvien ja mutterien kiristys, ja että turvaverkko on pingotettu riittävän kireäksi. Turvaverkko ei toimi oikein, jos se ei ole riittävän kireällä. Kokoa tuote loppuun turvaverkon kiristämisen jälkeen.

**ACHTUNG, WARNUNG!**

Kontrollieren Sie erneut alle Haken und Halterungen auf korrekten Sitz. Überprüfen Sie außerdem, dass alle Schrauben und Muttern festgezogen sind und dass das Sicherheitsnetz schön gespannt ist. Dies ist entscheidend für die Funktion des Netzes. Beenden Sie anschließend die Montage.

WARNING – GENERAL SAFETY ADVICE:

- Please read the instructions before use, and retain for future reference.
- Ensure the trampoline Safety Net has been assembled correctly, as per the instructions in the manual.
- Children **MUST NEVER** use the trampoline unless supervised by a responsible adult with knowledge of trampoline use.
- Children **MUST NEVER** be left unattended inside the Safety Net at any time.
- **ALWAYS** follow the safety warnings stated with your trampoline instructions in conjunction with using Safety Net.
- **DO NOT** climb, swing or intentionally jump onto the panels or poles of the Safety Net.
- If the Safety Net material becomes damaged refrain from use.
- The Safety Net is **ONLY** intended to be used to reduce the risk of injury from falling off the trampoline.
- **DO NOT** let children take items or toys into the Safety Net.
- Please read and refer to other warnings and use information in the trampoline and Safety Net instructions before use.

Please retain this information for future reference.

Care & Use

- **Assembly Information** - This Safety Net must be assembled by an adult. They must be assembled exactly in accordance with the assembly instructions. Enlisting the aid of a helper will make assembly easier. This Safety Net contains small parts and is not suitable for children under 3 years old. Please take an inventory of all parts before assembly. Should there be any missing parts; the equipment must not be used until replacement parts have been fitted.
- **Location** – Your trampoline must be placed on a flat and level surface which is well-lighted. Under no circumstances should it be positioned on a hard surface such as concrete or asphalt, unless the ground under the trampoline has free-space of 2 metres surrounding the trampoline and is covered with a safety surface as well as a 7 metres clearance space in height. Examples of suitable surfaces are grass, sand or a play surface intended for this trampoline. It is important not to place or store anything under your trampoline. Please also read the instructions accompanied with your trampoline.

Safety Information:

- This Safety Net is designed and made for family domestic use only by people 6 years and older. It is not a rebounding device. It is designed as a Safety Net to control entry and exit to and from the trampoline and allow jumpers to gain confidence, balance, coordination and agility without the fear of rebounding off the trampoline, where injury could occur.
- **Adult supervision of children** – Children should always be supervised while they are playing on the trampoline fitted with a Safety Net and should be instructed not to use it in an inappropriate or hazardous manner. In particular be aware of:
 - The objects children bring into the Safety Net
 - Children's activities inside the Safety Net
 - Conditions inside the Safety Net when children are using it
 - The way children get into and out of the Safety Net

- Children should not wear cycle helmets while playing on the trampoline.
- The frame of your trampoline is made of steel and it will conduct electricity. No electrical equipment (lights, heaters, extension cords, household appliances, etc.) should be permitted in or on the Safety Net under any circumstances to avoid the risk of electrocution.
- Never allow more than one person to use the trampoline at a time. Multiple users may collide with each other and this can result in serious injury.
- As your trampoline mat is raised off the ground, there is the risk of a fall when exiting the trampoline through the door of the Safety Net. Children should be assisted when entering and exiting the Safety Net so to reduce their risk of falling.
- Only the door of the trampoline Safety Net should be used to enter or exit the Safety Net.
- Weather conditions – Special care should be taken as weather conditions change. In particular, surfaces can become slippery in wet weather and tongues and lips can stick to the metalwork at sub-zero temperatures. In warmer and sunnier weather, parts can become hot, and temperatures should be regularly checked during use, especially metal parts.

Care & Maintenance of Your Trampoline:

- With all products it is vital that the equipment is checked regularly and often by an adult. The complete products should be checked at least once a month, and particular attention should be paid to connections and fastenings. If any parts exhibit signs of wear and tear, they may need to be replaced. Failure to do this may result in the product malfunctioning and causing injury.
- The product must not be used until properly and fully installed and checked. Galvanized tubular products may require occasional maintenance. If surface rust appears it should be removed with either a wire brush or coarse sandpaper, and the area treated with non-toxic paint.
- To avoid damage to the Safety Net, do not allow pets or other animals inside. Their claws and teeth can damage the netting and the trampoline mat.
- Make sure that no bonfires are lit close enough to threaten your trampoline and Safety Net. In windy conditions, sparks and embers can travel significant distances and burn holes in both the Safety Net netting and trampoline mat.
- Any large trampoline, with or without an Safety Net, can be blown around in high winds and cause injury or damage. We recommend that the Safety Net should be removed under these conditions and stored in a dry place.

Varning – generellasäkerhetsråd:

- Läs instruktionerna före användning och behåll för framtida bruk.
- Se till att säkerhetsnätet har monterats korrekt och i enlighet med anvisningarna i manualen.
- Barn får ALDRIG använda studsattan utan att vara under uppsyn av vuxen.
- Barn får ALDRIG lämnas obevakade i på studsattan.
- Följ ALLTID säkerhetsanvisningarna som anges i instruktionsboken i samband med användning av säkerhetsnätet.
- Klättra, gunga eller hoppa inte på panelerna eller på stängerna som håller uppe säkerhetsnätet.
- Om säkerhetsnätet blir skadat, avstå då från användning.
- Säkerhetsnätet är avsett för att minska risken för fallskador.
- Låt inte barn ta med sig leksaker upp på studsattan.
- Läs varningar, använd dig av informationen i studsattan och i manualen med säkerhetsanvisningar före användning.

Behåll informationen om du skulle behöva kontakta leverantör.

Vårdochanvändning

- Monteringsinformation: Säkerhetsnätet ska monteras av vuxen. Det ska monteras i enlighet med monteringsanvisningarna. Att vara två underlättar montering. Säkerhetsnätet innehåller smådelar och är inte lämpligt för barn under 3 år. Inventera och se till att du har alla delar före montering. Om det skulle saknas delar får utrustningen inte användas innan du har alla delar.
- Underlag: Studsmattan ska placeras på en väl upplyst och plan yta. Studsmattan ska under inga omständigheter placeras på hårda ytor som betong och asfalt om det inte finns ett 2 meters säkerhetsutrymme runtom studsattan, det hårda underlaget är täckt med säkerhetsmatta och det finns ett fritt utrymme på 7 meter i höjd. Exempel på lämpliga ytor att placera studsattan på är gräs, sand eller en specifik yta avsedd för studsmattor. Det är dessutom viktigt att du inte har någonting under studsattan. Läs anvisningarna som medföljer studsattan.

Säkerhetsinformation:

- Säkerhetsnätet är till för hemmabruk och bör endast användas av personer som är 6 år och äldre. Säkerhetsnätet är inte till för att studsas mot. Det fungerar endast som ett säkerhetsnät och in- och utgång till studsattan. Säkerhetsnätet tillåter den som hoppar på studsattan att känna sig säker och minskar risken att falla ur studsattan och därmed även skaderisken.

- Barn på studs mattan ska alltid vara under tillsyn av vuxen: Barnet ska alltid övervakas medan hen hoppar på studs mattan försedd med säkerhetsnät. Barn bör instrueras om att inte använda studs mattan på ett olämpligt eller farligt sätt. Var i synnerhet varsam med:
 - Objekt som barnet för in på studs mattan och inom säkerhetsnätet
 - Barnets aktivitet inom säkerhetsnätet
 - Omständigheterna inom säkerhetsnätet när barnet hoppar på studs mattan
 - Hur barnet tar sig in och ut genom säkerhetsnätet
- Barn ska inte bära cykelhjälm när de hoppar på studs mattan
- Ramen på studs mattan är av stål och leder elektricitet. Elektrisk utrustning, så som lampor, värmare, förlängningssladdar, hushållsapparater etcetera, bör därför inte under några som helst omständigheter vara i eller på säkerhetsnätet.
- Studsmattan får bara användas av en person åt gången. Flera användare kan resultera i kollisioner som i sin tur kan leda till allvarliga skador.
- Ditt barn utsätts för fallrisk när hen lämnar studs mattan genom säkerhetsnätet. För att minska skaderisken bör barnet få hjälp ut genom säkerhetsnätet.
- Bara säkerhetsnätets dörr bör användas för att ta sig in och ut till och från studs mattan.
- Väderförhållanden: Vidta särskild försiktighet vid ändrade väderförhållanden. I synnerhet kan ytan bli hal vid vått väder samt tungor och läppar fastna på metallen när det är nollgradigt och kallare.
- Är det varmt och soligt kan delar av studs mattan bli heta och temperaturen bör kontrolleras regelbundet under användning, i synnerhet metalldelarna.

Vård och underhåll av din studs matta:

- Det är viktigt att utrustningen regelbundet kontrolleras av vuxen. Den kompletta produkten, med alla dess delar, bör kontrolleras minst en gång i månaden. Var särskilt uppmärksam med anslutningar och fästaneländningar. Om några delar uppvisar tecken på slitage kan de behöva bytas ut. Om du inte byter ut slitna delar kan det leda till funktionsfel och orsaka allvarliga skador.
- Produkten får inte användas före den är fullständigt och korrekt monterad och kontrollerad. Galvaniserade rörformade produkter kan kräva underhåll. Om ytan rostar ska rosten avlägsnas med antingen en borste eller med grovt sandpapper och därefter ska området behandlas med giftfri färg.
- Låt inte djur befinna sig innanför säkerhetsnätet för att undvika skador på det. Deras klor och tänder kan skada såväl nätet som studs mattan.
- Se till att inte några lågor brinner i närheten av studs mattan och säkerhetsnätet. När det blåser kan gnistor och eldflakor förflytta sig över längre sträckor och bränna hål i både säkerhetsnät och studs matta.
- Vilken stor studs matta som helst kan, med eller utan säkerhetsnät, blåsa omkull och omkring i starka vindar och orsaka materiella och fysiska skador. Vi rekommenderar därför att säkerhetsnätet tas bort vid blåsiga förhållanden och förvaras på ett torrt ställe.

Advarsel – generellesikkerhetsråd:

- Les instruksjonene før bruk, og behold dem for fremtiden.
 - Sørg for at sikkerhetsnetteterkorrektmontert, ihenholdtilanvisningeneimmanuelen.
 - Trampolinen skal ALLTID brukes under tilsyn av en voksen.
 - Barn skal ALDRI etterlates alene på trampolinen. Voksens tilsyn kreves.
 - Følg ALLTID sikkerhetsanvisningene i instruksjonsboken når det gjelder bruk av sikkerhetsnett.
 - Man skal ikke klatre, gyng eller hoppe på panelene eller på stangene som holder sikkerhetsnett.
 - Om sikkerhetsnett blir skadet, ikke bruk det.
 - Sikkerhetsnett er til for å minske faren for fallskader.
 - Ikke la barn ta med seg leketøy opp på trampolinen.
 - Les advarsler, sikkerhetsanvisninger og generell informasjon før du tar trampolinen i bruk.
- Behold informasjonen for fremtiden, i tilfelle det skulle bli nødvendig å kontakte leverandøren.

Vedlikeholdogbruk

- Monteringsinformasjon: Sikkerhetsnett skal monteres av en voksen. Det skal monteres i henhold til monteringsanvisningene. Monteringen blir enklere om dere er to. Sikkerhetsnett inneholder små deler, og er ikke egnet for barn under 3 år. Sørg for at du har alle delene før du begynner monteringen. Om du mangler deler, ikke bruk utstyret før du har alle delene du trenger.
- Underlag: Trampolinen skal plasseres på et godt opplyst sted. Trampolinen skal under ingen omstendigheter plasseres på hardt underlag, som betong eller asfalt, så sant det ikke er en sikkerhetssone på minst 2 meter rundt, som er dekket med sikkerhetsmatte og har 7 meters klaring i høyden. Eksempler på passende steder å plassere trampolinen er gress, sand eller et sted spesielt beregnet for trampoliner. Det er dessuten viktig at du ikke har noe under trampolinen. Les anvisningene som leveres med trampolinen.

Sikkerhetsinformasjon:

- Sikkerhetsnett er til for hjemmebruk, og skal kun brukes av personer som er 6 år eller eldre. Sikkerhetsnett er ikke til for å hoppe mot. Det fungerer bare som sikkerhetsnett, og som inn- og utgang til trampolinen. Sikkerhetsnett skaper trygghet for den som hopper på trampolinen, og hindrer at man hopper ut av trampolinen og skader seg.

- Barn på trampolinen skal alltid være under oppsyn av en voksen. Barnet skal alltid overvåkes når hen hopper på trampolinen, og trampolinen skal alltid være utstyrt med sikkerhetsnett. Barn bør instrueres i korrekt bruk av trampolinen, så de ikke bruker den på en farlig måte. Vær spesielt oppmerksom på:
 - Objekter som barnet tar med seg inn på trampolinen, innenfor sikkerhetsnettet.
 - Barnets aktivitet innenfor sikkerhetsnettet.
 - Omstendighetene innenfor sikkerhetsnettet når barnet hopper på trampolinen.
 - Hvordan barnet tar seg inn og ut gjennom sikkerhetsnettet.
- Barn skal ikke ha på seg sykkelhjelm når de hopper på trampolinen.
- Rammen på trampolinen er av stål, og leder elektrisitet. Elektrisk utstyr, som lamper, varmeapparater, skjøteledninger, husholdningsapparater og så videre, skal derfor ikke være i, eller i nærheten av sikkerhetsnettet/trampolinen.
- Trampolinen skal bare brukes av 1 person om gangen. Flere brukere kan føre til kollisjon, og i verste fall alvorlig skade.
- Ditt barn utsettes uvegerlig for fallfare når hen forlater trampolinen gjennom åpningen i sikkerhetsnettet. For å minske risikoen for skade, bør barnet få hjelp med å komme seg gjennom nettet/ ned fra trampolinen.
- Bare døren på sikkerhetsnettet bør brukes når man skal entre eller forlate trampolinen.
- Værforhold: Utvis ekstra forsiktighet ved endrede værforhold. Om det er vått, kan hoppematten bli glatt, og om det blir kaldt, kan man f. eks. feste tunge eller lepper på metallet.
- Er det solskinn og varmt vær, kan deler av trampolinen bli oppvarmet, og temperaturen bør kontrolleres regelmessig, spesielt metalldelene.

Vedlikehold av din trampoline:

- Det er viktig at utstyret kontrolleres regelmessig av en voksen. Den komplette trampolinen, med alle dens deler, bør kontrolleres minst 1 gang per måned. Vær spesielt oppmerksom på koblinger og festeandordninger. Om deler viser tegn på slitasje, kan det være at de må byttes ut. Om du ikke bytter ut utslitte deler, kan det føre til funksjonsfeil og i verste fall alvorlige påfølgende skader.
- Produktet skal ikke brukes før det er fullstendig og korrekt montert, og kontrollert. Galvaniserte, rørformede produkter kan kreve vedlikehold. Om overflaten rustet, skal rusten tas vekk, enten med børste eller med grovt sandpapir. Deretter skal området behandles med giftfri maling.
- Ikke la dyr befinne seg på trampolinen/innenfor sikkerhetsnettet. Dette kan føre til skade på sikkerhetsnettet og trampolinen, og ikke minst for dyret selv.
- Sørg for at det ikke er noen form for åpen varmekilde/flamme/bål i nærheten av trampolinen og sikkerhetsnettet. Gnister kan blåse bort til trampolinen og brenne hull i både hoppematten og sikkerhetsnettet.
- Enhver trampoline, uavhengig av størrelse, og både med og uten sikkerhetsnett, kan blåse over ende i sterk vind, og dermed forårsake materielle og fysiske skader. Vi anbefaler derfor at sikkerhetsnettet tas vekk når det blåser sterkt. Oppbevar i så fall nettet på et tørtsted.

ADVARSEL – GENERELLE SIKKERHEDSRÅD

- Læs venligst hele vejledningen før montering og brug og sørg for at alle advarsler overholdes.
- Vær sikker på at trampolinen sikkerhedsnet er samlet korrekt som vist i denne vejledning.
- Børn SKAL få vejledning til at bruge trampolinen korrekt af en voksen.
- Børn må ALDRIG være på trampolinen uden opsyn af en voksen.
- Det er IKKE tilladt at klatre, gynte eller hoppe direkte ind i sikkerhedsnettet eller stængerne, der holder nettet.
- STOP brug af trampolinen, hvis sikkerhedsnettet bliver ødelagt.
- Sikkerhedsnettet er KUN lavet til at reducere risikoen for skader fra at falde ud af trampolinen.
- Børn må IKKE tage legetøj eller andre ting med på trampolinen.

Gem venligst denne vejledning til fremtidig brug.

Opsætning:

- Montering – Sikkerhedsnettet skal samles af voksne og skal samles præcis som vist i instruktionerne. Vær gerne flere personer til at samle nettet, da det bliver nemmere at udføre monteringen. Sikkerhedsnettet indeholder smådele og skal holdes uden for rækkevidde af børn under 3 år. Tjek at alle dele er i pakken, inden du begynder at samle nettet. Hvis der mangler reservedele eller nogle af delene er gået i stykker, bør produktet ikke tages i brug før delene er erstattede.
- Placering – Jeres trampolin skal sættes på jævn og flad overflade, som er godt oplyst. Trampolinen må aldrig placeres på en hård overflade som asfalt eller beton. I så fald skal området omkring trampolinen dækkes med en sikkerhedsoverflade så som græs, sand eller plastik der er designet til at have under trampoliner. Sørg for at have mindst 2 meter fri plads rundt om og 7 meter fri plads i højden over trampolinen. Det er vigtigt ikke at placere eller opbevare noget under trampolinen. Læs venligst også hele vejledningen til din trampolin.

Sikkerhedsinformation:

- Dette sikkerhedsnet er designet til privat brug og må kun bruges af børn på 6 år eller ældre. Brug ikke sikkerhedsnettet til at hoppe ind i det. Nettet er designet for sikkert at komme op og ned ad trampolinen, samt at give en sikkerhed for trygt at lære balance, koordination og øvelser uden at risikere at falde ned fra trampolinen og slå sig.
- Sørg for at børnene altid bliver vejledt i korrekt brug og holdes under opsyn af en voksen, når de bruger sikkerhedsnettet og trampolinen. Vær særligt opmærksom på:

- at børnene ikke tager ting med op på trampolinen
- børnenes aktivitet på trampolinen
- sikkerhedsnettets stand når det bruges af børnene
- at børnene kravler rigtigt ud og ind af sikkerhedsnettet.
- Børn bør aldrig have cykelhelme eller andet med remme om halsen, når de leger på trampolinen.
- Trampolinens ramme er fremstillet i stål og vil skabe statisk elektricitet. For at undgå fare for stød bør ingen elektriske produkter være placeret nær ved eller på sikkerhedsnettet eller trampolinen, som eksempelvis lamper, varmeapparater og forlængerledninger.
- Trampolinen må kun bruges af 1 person ad gangen. Tillad aldrig at flere personer bruger den ad gangen, da flere brugere kan støde sammen og risikere store skader.
- Der er risiko for at falde ned af trampolinen, når man stiger ned af den. Sørg derfor altid for at støtte børnene, når de går ud og ind af sikkerhedsnettet til trampolinen, så de ikke falder og slår sig.
- Brug udelukkende åbningen i sikkerhedsnettet, når I går ind og ud af trampolinen.
- Vejrforhold – Vær ekstra opmærksom, når vejret ændrer sig. Når det regner, kan hoppenettet blive glat, og ved frostgrader er der risiko for, at børnenes læber og tunger kan sidde fast på metalstængerne. Når det er varmt og solskin kan trampolinens dele blive så varme at børnene risikerer at brænde sig, så hold jævnligt øje med trampolinens temperatur – særligt alle metaldelene.

Vedligeholdelse af trampolinen:

- Det er vigtigt at alle delene tjekkes jævnligt – en gang om måneden – af en voksen. Sørg for at tjekke alle samlinger og at alle skruer er strammet. Hvis delene ser slidte ud, skal de erstattes med nye reservedele. Hvis I ikke erstatter slidte eller ødelagte dele, kan det gøre at produktet ikke fungerer optimalt og derfor resultere i alvorlige skader.
- Brug aldrig produktet før det er helt færdigsamlet og alle samlinger og skuer er tjekket. Galvaniserede rør kan kræve ekstra vedligeholdelse. Hvis der kommer rust på dele af produktet, kan det fjernes med stålbørste eller groft sandpapir og derefter behandles med maling.
- Aldrig sæt dyr eller kæledyr ind på trampolinen, da deres klør og tænder kan skade springnettet og sikkerhedsnettet.
- Sørg for aldrig at have bål, grill eller åben ild i nærheden af trampolinen og sikkerhedsnettet. Hvis det blæser, kan gnister og brænde flyve hen og brænde huller i trampolinen eller sikkerhedsnettet.
- Ved voldsomt blæsevejr med høj vindstyrke kan selv store trampoliner, både med og uden sikkerhedsnet blive blæst rundt og forårsage skade. Vi anbefaler at sikkerhedsnettet fjernes ved voldsomme vejrforhold og opbevares et tørt sted.

VAROITUS – YLEISIÄ TURVALLISUUSOHJEITA:

- Lue ohjeet huolellisesti ennen käyttöä ja säilytä ne myöhempään käyttöä varten.
- Varmista, että trampoliinin turvaverkko on koottu oikein ja ohjeiden mukaisesti.
- Lapset EIVÄT SAA käyttää trampoliinia ilman aikuisen valvontaa. Aikuisella on oltava tieto trampoliinin oikeanlaisesta käytöstä.
- Lapsia EI SAA koskaan jättää yksin trampoliinin kanssa.
- Noudata AINA trampoliinin turvallisuusohjeita ja käytä aina turvaverkkoa.
- Turvaverkossa, sen tolmissa tai yläreunassa ei saa kiipeillä eikä niitä vasten saa hyppiä.
- Jos turvaverkko vahingoittuu, lopeta trampoliinin käyttäminen välittömästi ja hanki uusi verkko.
- Turvaverkoin tarkoitus on AINOASTAAN vähentää vammojen syntymisen riskiä, sillä se estää lasta putoamasta trampoliinilta.
- ÄLÄ ANNA lasten viedä leluja tai muita esineitä mukanaan trampoliinille.
- Tutustu huolella ohjeisiin ja turvallisuusohjeisiin ennen trampoliinin ja turvaverkon käyttämistä.

Säilytä nämä ohjeet myöhempää käyttöä varten.

Huolto & Käyttö

- Kokoaminen – Turvaverkko on koottava aikuisen toimesta, ja se on koottava täsmälleen ohjeiden mukaisesti. Kokoaminen on helpompaa, jos aikuisia on kaksi. Turvaverkko sisältää pieniä osia, jonka takia se ei sovi alle 3-vuotiaille lapsille. Tarkista ennen kokoamista, että kaikki osat ovat tallella. Jos jokin osa puuttuu, tuotetta ei saa koota tai käyttää ennen kuin puuttuva osa on asennettu.
- Sijainti – Trampoliini on asetettava tasaiselle alustalle ja alueelle, jossa on hyvä valaistus. Trampoliinia ei saa asettaa kovalle alustalle, kuten asfaltille tai betonille paitsi, jos trampoliinin ympärillä on vähintään 2 metrin alue nurmikkoa, hiekkaa tai trampoliinille tarkoitettu alusta. Trampoliinin yläpuolella on oltava vähintään 7 metriä tilaa. Älä jätä tai laita mitään esineitä trampoliinin alle. Tutustu ohjeisiin huolella ennen trampoliinin käyttöä.

Turvallisuusohjeita:

- Turvaverkko on tarkoitettu vain kotikäyttöön ja yli 6-vuotiaille trampoliinin käyttäjille. Turvaverkko on joustava. Turvaverkon tarkoitus on rajoittaa kulkua ja poistumista trampoliinilta. Se takaa myös käyttäjien turvallisuuden trampoliinia käytettäessä, sillä se estää käyttäjiä vahingossa hyppäämästä pois trampoliinilta.

- Käytettävä aikuisten valvonnassa – Aikuisen on aina valvottava lapsia heidän käyttäessään turvaverkolla varustettua trampoliinia. Lapsia on ohjattava trampoliinin oikeanlaisessa käytössä ja heille on kerrottava, millainen käyttö saattaa aiheuttaa vammoja. Kiinnitä erityistä huomiota:
 - siihen, ettei trampoliinin viedä ylimääräisiä esineitä
 - lasten toimiin trampoliinissa
 - trampoliinin kuntoon lasten käyttäessä sitä
 - siihen, miten lapsen menevät sisälle ja poistuvat trampoliinista
- Pyöräilykypärä ei saa olla päässä trampoliinia käytettäessä.
- Trampoliinin runko on valmistettu metallista ja se johtaa sähköä. Mitään sähkölaitteita (kuten valoja, lämmittimiä, jatkojohtoja, kodinkoneita jne.) ei saa viedä trampoliiniin tai tuoda se välittömään läheisyyteen sähköiskuvaaran välttämiseksi.
- Trampoliinia saa käyttää vain yksi henkilö kerrallaan. Useampi käyttäjä aiheuttaa turvallisuusriskin, sillä he saattavat törmätä toisiinsa aiheuttaen vammoja.
- Koska trampoliinin matto on irti maasta, on trampoliinista poistumiseen kiinnitettävä erityistä huomiota putoamisen välttämiseksi. Lapsia on autettava ja neuvottava trampoliiniin menemisen ja sieltä poistumisen kanssa putoamisvaaran välttämiseksi.
- Ainoastaan turvaverkossa olevaa aukkoa saa käyttää kulkureittinä.
- Sääolosuhteet – Sääolosuhteiden muuttumiseen on kiinnitettävä erityistä huomiota. Kastuessaan trampoliinin saattaa muuttua liukkaaksi. Pakkasessa kieli tai huulet voivat tarttua trampoliinin metallisiin osiin. Lämpimällä säällä trampoliinin osat voivat kuumentua. Erityisesti trampoliinin metallisten osien lämpötila tulee tarkastaa säännöllisesti käytön aikana.

Trampoliinin huoltaminen ja ylläpito:

- On tärkeää, että kaikki trampoliinin osat tarkistetaan säännöllisesti aikuisen toimesta. Käytössä oleva ja koottu tuote on tarkistettava vähintään kerran kuukaudessa, ja erityistä huomiota on kiinnitettävä kiinnikkeisiin sekä liitoksiin. Jos jokin osa on kulunut tai rikki, se täytyy vaihtaa, sillä muuten trampoliini saattaa rikkoutua aiheuttaen vamman.
- Tuotetta ei saa käyttää ennen kuin se on kokonaan koottu ja tarkistettu. Galvanoidut metalliosat saattavat tarvita ajoittaista huoltoa. Jos niissä havaitaan ruostetta, on ruoste poistettava joko metalliharjalla tai hiekkapaperilla ja alue on käsiteltävä ruosteenestoaineella.
- Jotta turvaverkko pysyisi ehjänä, ei eläimiä tai lemmikkejä saa päästää trampoliinille. Eläinten hampaat ja kynnet saattavat vahingoittaa turvaverkkoa ja trampoliinin mattoa.
- Älä sytytä nuotiota tai pidä avotulta trampoliinin tai turvaverkon läheisyydessä. Tuulisella säällä tuuli saattaa kuljettaa kipinöitä ja kuumaa tuhkaa, jotka voivat polttaa reikiä turvaverkkoon tai trampoliinin mattoon.
- Kovassa tuulessa kaikenlaiset trampoliinit, turvaverkolla ja ilman, saattavat nousta tuulen mukana lentoon. Suosittelemme, että tuulisella säällä turvaverkko poistetaan ja varastoidaan turvallisesti.

WARNUNG – ALLGEMEINE SICHERHEITSHINWEISE:

- Lesen Sie sich die nachfolgenden Sicherheitshinweise sorgfältig durch und bewahren Sie sie für zukünftigen Gebrauch sicher auf.
- Stellen Sie sicher, dass das Sicherheitsnetz korrekt montiert worden ist. Lesen Sie hierzu die Montageanleitung sorgfältig.
- Kinder dürfen das Trampolin NUR UNTER ANWESENHEIT einer Aufsichtsperson nutzen.
- Kinder dürfen innerhalb des Sicherheitsnetzes/auf dem Trampolin NIE unbeaufsichtigt gelassen werden.
- Folgen Sie IMMER den Sicherheitshinweisen der Anleitung und verzichten Sie NIE auf die Nutzung des Sicherheitsnetzes.
- Beabsichtigtes Springen oder Klettern auf die Stangen des Sicherheitsnetzes ist strengstens UNTERSAGT.
- Das Sicherheitsnetz dient nur dazu, Unfallrisiken durch Stürze zu verhindern.
- KEINE Spielsachen oder Gegenstände auf die Sprungfläche mitnehmen.
- Bitte lesen Sie alle in dieser Anleitung gedruckten Warnungen und Sicherheitshinweise vor Nutzung des Trampolins gründlich durch.

Bitte bewahren Sie diese Anleitung auf.

Pflege & Gebrauch

- Montageanleitung – Das Sicherheitsnetz muss durch einen Erwachsenen und mit Hilfe der Montageanleitung montiert werden. Für den Aufbau werden optimalerweise zwei Erwachsene benötigt. Das Sicherheitsnetz enthält Kleinteile und ist daher für Kinder unter drei Jahren nicht geeignet. Stellen Sie vor Beginn der Montage sicher, dass Sie über alle Einzelteile verfügen. Warten Sie mit dem Aufbau, sollten Teile fehlen.
- Platzierung – Bauen Sie das Trampolin auf einer ebenen Fläche auf und stellen Sie sicher, dass der Platz ausreichend beleuchtet ist. Absolut ungeeignet als Untergrund sind harte Böden wie Beton oder Asphalt. Über dem Trampolin muss außerdem ein Freiraum von mindestens sieben Metern bestehen, ringsum muss an allen Seiten mindestens zwei Meter Platz sein. Gut geeignet sind Gras- oder Sandflächen und stoßdämpfende Unterlagen, die für die Nutzung als Trampolinuntergrund produziert worden sind. Bitte lesen Sie auch die dem Trampolin beiliegenden Hinweise gründlich.

Sicherheitshinweise:

- Das Trampolin ist nicht geeignet für Kinder unter sechs Jahren. Das Sicherheitsnetz wurde für den Hausgebrauch entworfen und hergestellt. Es dient dazu, Unfallrisiken durch Stürze zu verhindern, sowie einem kontrollierten Betreten und Verlassen des Trampolins. Es ist nicht für beabsichtigtes Dagegenspringen oder Abprallen gedacht.
- Kinder beaufsichtigen – Auch bei montiertem Sicherheitsnetz ist es wichtig, die Kinder während der Benutzung des Trampolins zu beaufsichtigen. Stellen Sie außerdem sicher, dass auch Kinder die Sicherheits- und Bedienungshinweise kennen und verstanden haben. Achten Sie besonders auf Folgendes:
 - Gegenstände, die auf dem Trampolin erlaubt und nicht erlaubt sind
 - die richtige Nutzung des Trampolins
 - das Trampolin muss vor jedem erneuten Gebrauch auf Schäden überprüft werden
 - richtiges Auf- und Absteigen

- Kinder sollten keine Fahrradhelme während des Springens oder Spielens auf dem Trampolin tragen.
- Der Rahmen des Trampolins besteht aus Stahlrohren und kann deshalb Elektrizität erzeugen. Elektrische Geräte wie Lampen, Heizkörper, Verlängerungskabel, Haushaltsgeräte u. Ä. sind auf dem Trampolin oder dem Sicherheitsnetz strengstens verboten. Gefahr von Stromschlägen besteht.
- Es darf immer nur eine Person auf dem Trampolin springen! Mehrere Springer können leicht zusammenstoßen und erhöhen so das Verletzungsrisiko.
- Durch die Erhöhung des Sprungtuches besteht beim Verlassen des Trampolins durch den Ausgang am Sicherheitsnetz Sturzgefahr. Um dieses Risiko zu verringern, ist es empfehlenswert, Kindern beim Auf- und Absteigen zu helfen.
- Als Ein- und Ausgang zum Trampolin dient ausschließlich die dafür vorgesehene Öffnung am Sicherheitsnetz.
- Wetterbedingungen – Besondere Vorsicht ist bei veränderten Wetterbedingungen geboten. Insbesondere die Oberflächen können bei regnerischem Wetter feucht bleiben. Vorsicht auch bei Minusgraden, da Zunge oder Lippen an den Metallstangen festfrieren können. Bei warmem Wetter und Sonnenschein können Einzelteile dagegen sehr heiß werden. Kontrollieren Sie die Temperatur, insbesondere die Metallteile, deshalb regelmäßig.

Pflege & Wartung des Trampolins:

- Eine regelmäßige Wartung und Überprüfung ist wie bei allen Produkten erforderlich. Das Trampolin sollte als Ganzes mindestens monatlich kontrolliert werden, besondere Sorgfalt gilt dabei Schrauben und Verschlüssen. Bei sichtbaren Schäden oder Verschleiß müssen die entsprechenden Teile ersetzt werden. Eine Vernachlässigung kann für die Benutzer zu einer ernsthaften Gefahr werden.
- Das Trampolin darf erst in Betrieb genommen werden, sobald es vollständig aufgebaut und kontrolliert wurde. Verzinkte Rohre erfordern gegebenenfalls eine extra Wartung. Oberflächlicher Rost sollte mit einer Eisenbürste oder Sandpapier abgeschliffen werden. Die Fläche anschließend mit schadstofffreier Farbe streichen.
- Haustiere sind auf dem Trampolin nicht erlaubt, um Schäden am Sicherheitsnetz zu vermeiden. Krallen und Zähne können unter Umständen sowohl Netz als auch Sprungtuch beschädigen.
- Stellen Sie sicher, dass in der Nähe des Trampolins keine Lagerfeuer entzündet werden. Sowohl das Sicherheitsnetz als auch das Sprungtuch können schnell durch Funken, insbesondere bei ungünstigem Wind, entzündet werden.
- Bei starkem Wind kann das Trampolin weggeweht und so beschädigt werden oder Verletzungen verursachen. Wir empfehlen bei windigem Wetter deshalb, das Trampolin an einem geschützten Platz unterzustellen und/oder das Sicherheitsnetz zu entfernen.